

Scheda tecnica online

## Encoder WDGA 58E CAN SAE J1939

[www.wachendorff-automation.it/wdga58esaej1939](http://www.wachendorff-automation.it/wdga58esaej1939)

### Wachendorff Automation

#### ... Sistemi e encoder

- Sistemi completi
- Robusti encoder rotativi industriali adatti alle vostre necessità di applicazione
- Programma standard e versioni dei clienti
- Carichi massimi ammissibili
- Produzione espressa entro le 48 ore
- Prodotto in Germania
- Rete di distribuzione in tutto il mondo

# Encoder WDGA 58E assoluto CAN SAE J1939 magnetico, con tecnologia EnDra®

**EnDra®**  
Technologie

- EnDra®: esente da manutenzione e non inquinante
- Protocollo CAN SAE J1939
- Monogiro/multigiro (max. 16 bit / 32 bit)
- Tecnologia all'avanguardia con processore a 32 bit

**SAE J1939** [www.wachendorff-automation.it/wdga58esaej1939](http://www.wachendorff-automation.it/wdga58esaej1939)

## Dati meccanici

### Corpo

Tipo di flangia	Albero cavo cieco
Materiale della flangia	Alluminio
Materiale della flangia, lato posteriore	Alluminio pressofuso, verniciato a polveri; schermatura magnetica integrata
Braccio di reazione	incl. 1 braccio di reazione WDGDS10001
- 1. Compensazione nastro di acciaio per molle	assiale: $\pm 0,8$ mm, radiale: $\pm 0,2$ mm
- Max. numero di giri di esercizio	6000 giri/min fino a max. temperatura di esercizio +60 °C
- 2. Spina cilindrica 4 mm	accessori richiesti WDGDS10005
- Compensazione	assiale: $\pm 0,5$ mm, radiale: $\pm 1,5$ mm, Max. numero di giri di esercizio: 3000 giri/min
Diametro del corpo	$\varnothing$ 58 mm

### Albero(i)

Materiale dell'albero	Acciaio inox
Coppia di spunto	ca. 1,6 Ncm a temperatura ambiente
Fissaggio	anello di serraggio in cavità
Diametro dell'albero	$\varnothing$ 6 mm
Avvertenza	con bussola di riduzione
Lunghezza dell'albero	L: 12 mm
Profondità di penetrazione min.	11 mm
Profondità di penetrazione max.	15 mm
Max. carico radiale sull'albero	80 N
Max. carico assiale sull'albero	50 N
Diametro dell'albero	$\varnothing$ 6,35 mm
Avvertenza	con bussola di riduzione
Lunghezza dell'albero	L: 12 mm
Profondità di penetrazione min.	11 mm
Profondità di penetrazione max.	15 mm
Max. carico radiale sull'albero	80 N
Max. carico assiale sull'albero	50 N
Diametro dell'albero	$\varnothing$ 7 mm
Avvertenza	con bussola di riduzione
Lunghezza dell'albero	L: 12 mm

Profondità di penetrazione min.	11 mm
Profondità di penetrazione max.	15 mm
Max. carico radiale sull'albero	80 N
Max. carico assiale sull'albero	50 N
Diametro dell'albero	$\varnothing$ 8 mm
Avvertenza	con bussola di riduzione
Lunghezza dell'albero	L: 12 mm
Profondità di penetrazione min.	11 mm
Profondità di penetrazione max.	15 mm
Max. carico radiale sull'albero	80 N
Max. carico assiale sull'albero	50 N
Diametro dell'albero	$\varnothing$ 9,525 mm
Avvertenza	con bussola di riduzione
Lunghezza dell'albero	L: 12 mm
Profondità di penetrazione min.	11 mm
Profondità di penetrazione max.	15 mm
Max. carico radiale sull'albero	80 N
Max. carico assiale sull'albero	50 N
Diametro dell'albero	$\varnothing$ 10 mm
Avvertenza	con bussola di riduzione
Lunghezza dell'albero	L: 12 mm
Profondità di penetrazione min.	11 mm
Profondità di penetrazione max.	15 mm
Max. carico radiale sull'albero	80 N
Max. carico assiale sull'albero	50 N
Diametro dell'albero	$\varnothing$ 12 mm
Lunghezza dell'albero	L: 12 mm
Profondità di penetrazione min.	11 mm
Profondità di penetrazione max.	15 mm

Max. carico radiale sull'albero	80 N
Max. carico assiale sull'albero	50 N
Diametro dell'albero	Ø 14 mm
Lunghezza dell'albero	L: 12 mm
Profondità di penetrazione min.	11 mm
Profondità di penetrazione max.	15 mm
Max. carico radiale sull'albero	80 N
Max. carico assiale sull'albero	50 N
Diametro dell'albero	Ø 15 mm
Lunghezza dell'albero	L: 12 mm
Profondità di penetrazione min.	11 mm
Profondità di penetrazione max.	15 mm
Max. carico radiale sull'albero	80 N
Max. carico assiale sull'albero	50 N

#### Cuscinetto

Tipo di cuscinetto	2 cuscinetti a sfere di precisione
Durata di vita	1 x 10 <sup>9</sup> rev. per carico su cuscinetto pari al 100 % 1 x 10 <sup>10</sup> rev. per carico su cuscinetto pari al 40 % 1 x 10 <sup>11</sup> rev. per carico su cuscinetto pari al 20 %
Max. numero di giri di esercizio	6000 giri/min

#### Dati di riferimento per la sicurezza funzionale

MTTF <sub>d</sub>	1000 a
Durata di esercizio (TM)	20 a
Durata di vita dei cuscinetti (L10h)	1 x 10 <sup>11</sup> rev. per carico su cuscinetto pari al 20 % e 6000 giri/min
Grado di copertura diagnostica (DC)	0 %

#### Dati elettrici

Tensione d'esercizio/ consumo interno di corrente	10 VDC a 32 VDC: typ. 50 mA
Potenza assorbita	max. 0,5 W

#### Dati del sensore

Tecnologia monogiro	innovativa tecnologia sensore ad effetto Hall
Risoluzione monogiro	65.536 passi/360° (16 bit)
Precisione monogiro	< ±0,35°
Ripetibilità monogiro	< ±0,20°
Tempo di ciclo interno	600 µs
Tecnologia multigiro	Tecnologia brevettata EnDra® senza batteria e senza ingranaggi.
Risoluzione multigiro	fino a 32 bit

#### Dati ambientali

<b>Dati ambientali:</b>	
ESD (DIN EN 61000-4-2):	8 kV
Burst (DIN EN 61000-4-4):	2 kV
includes EMC:	DIN EN 61000-6-2 DIN EN 61000-6-3

Vibrazione: (DIN EN 60068-2-6)	300 m/s <sup>2</sup> (10 Hz - 2000 Hz)
Shock: (DIN EN 60068-2-27)	1000 m/s <sup>2</sup> (6 ms)
Design:	according DIN VDE 0160
Turn on time:	<1,5 s

#### Interfaccia

<b>Interfaccia:</b>	<b>CAN</b>
CAN physical layer:	ISO 11898 (High Speed CAN)
Protocollo:	ISO 11898 (High Speed CAN)
Baud rate:	Auto-Baud-Detection
Preconfigurazione standard:	(altre configurazioni su richiesta)
Direzione di conteggio:	(vista sull'albero) ccw
Indirizzo ECU:	0x 0A
Identificatore dei dati di processo:	0x18FF000A
PGN:	0xFF00
Mappatura dei dati di processo:	Byte 0-3 32 Bit Position Value Byte 4 8 Bit Error Register L'impostazione del timer PDU e la preselezione della posizione possono essere eseguite tramite configurazione-PGN 0xEF00 (prop. A).
PDU - Time:	50 ms (default)
Configurazione - PGN:	0x EF 00 (Prop.A)
Byte 0:	0x 01
Byte 1:	0x FF
Byte 2:	PDU time LSB
Byte 3:	PDU time MSB
Byte 4:	Preset LSB
Byte 5, 6:	Preset
Byte 7:	Preset MSB

#### Dati generali

Peso	ca. 220 g
Connessione	Uscita connettore
Grado di protezione (EN 60529)	Corpo: IP65, IP67; Entrata dell'albero: IP65
Temperatura di esercizio	-40 °C a +85 °C
Temperatura di stoccaggio	-40 °C a +100 °C

#### Ulteriori informazioni

Dati tecnici generali e avvertenze di sicurezza  
<http://www.wachendorff-automation.it/dtg>  
 Accessorio adatto  
<http://www.wachendorff-automation.it/acc>

**Uscita connettore, M12x1 CC5, radiale, 5-poli**

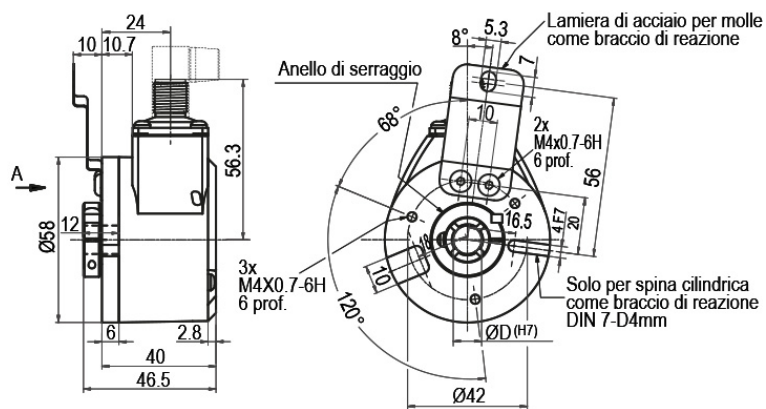

**Descrizione**

**CC5** radiale, 5 poli, Schermo collegato in modo conduttivo con il corpo dell'encoder

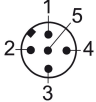
Assegnazione delle connessioni	
	<b>CC5</b> 
<b>(+) Vcc</b>	2
<b>GND</b>	3
<b>CANHigh</b>	4
<b>CANLow</b>	5
<b>CANGND/ Schermo</b>	1

Es. n° d'ordine	Tipo	Il vostro encoder	
WDGA 58E	WDGA 58E	WDGA 58E	
<b>Diametro dell'albero</b>			
06	Ø 6 mm con bussola di riduzione	06	
	Ø 6,35 mm con bussola di riduzione	2Z	
	Ø 7 mm con bussola di riduzione	07	
	Ø 8 mm con bussola di riduzione	08	
	Ø 9,525 mm con bussola di riduzione	4Z	
	Ø 10 mm con bussola di riduzione	10	
	Ø 12 mm	12	
	Ø 14 mm	14	
	Ø 15 mm	15	
<b>Risoluzione monogiro</b>			
14	da 1 bit a 16 bit: (es. 14 bit)	14	
<b>Risoluzione multigiro</b>			
18	Multigiro a 32 bit (es. 18 bit) (monogiro + multigiro max. 32 bit) Nessun multigiro: 00	18	
<b>Protocollo dati</b>			
CJ	CAN SAE J1939	CJ	
<b>Software</b>			
A	ultimo aggiornamento	A	
<b>Codice</b>			
B	Binario	B	
<b>Alimentazione</b>			
0	da 10 V a 32 V (standard)	0	
<b>Isolamento galvanico</b>			
0	no	0	
<b>Allacciamento elettrico</b>			
CC5	<b>Connettore:</b> Connettore per sensori, M12x1, 5 poli, radiale, IP67, Schermo collegato in modo conduttivo con il corpo dell'encoder	CC5	

<b>Es. n° d'ordine</b>	WDGA 58E	06	14	18	CJ	A	B	0	0	CC5
------------------------	----------	----	----	----	----	---	---	---	---	-----

WDGA 58E										<b>Es. n° d'ordine</b>
----------	--	--	--	--	--	--	--	--	--	------------------------



For further information please contact our local distributor.  
Here you find a list of our distributors worldwide.  
<https://www.wachendorff-automation.it/>



Wachendorff Automation GmbH & Co. KG  
Industriestrasse 7 • 65366 Geisenheim  
Germany

Tel.: +49 67 22 / 99 65 25  
Fax: +49 67 22 / 99 65 70  
E-Mail: [wdg@wachendorff.de](mailto:wdg@wachendorff.de)  
[www.wachendorff-automation.de](http://www.wachendorff-automation.de)

